

プラレール脱線回避装置 (左優先路式) (R-08ストップレール: 逆勝手型)

R-13 単線・複線
ポイントレール
(実装時は、間にハーフレールを
入れると列車の抜けがよい。)

R-08 ストップレール
(2個入り@420)

注意: STOP/GOはプラレール刻
印とは逆動作になる。

リンク材は2.5t×10
PP材スリ割り部加工
後、2枚を張り合わせ

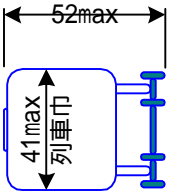
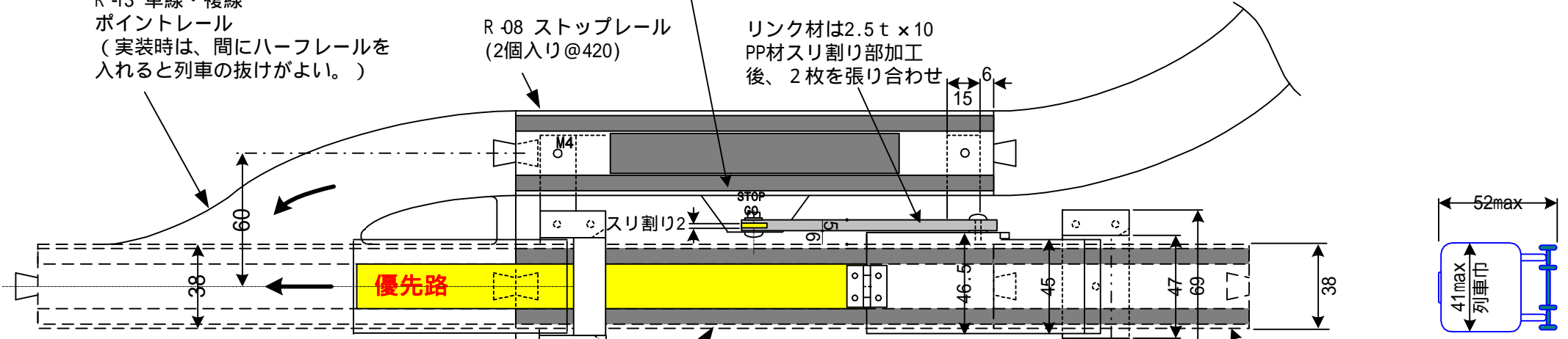

R-01 直線レール
4本入り@294

トラス小ネジ
2.7×20

支柱: ダボ組立

R-02 直線ハーフレール

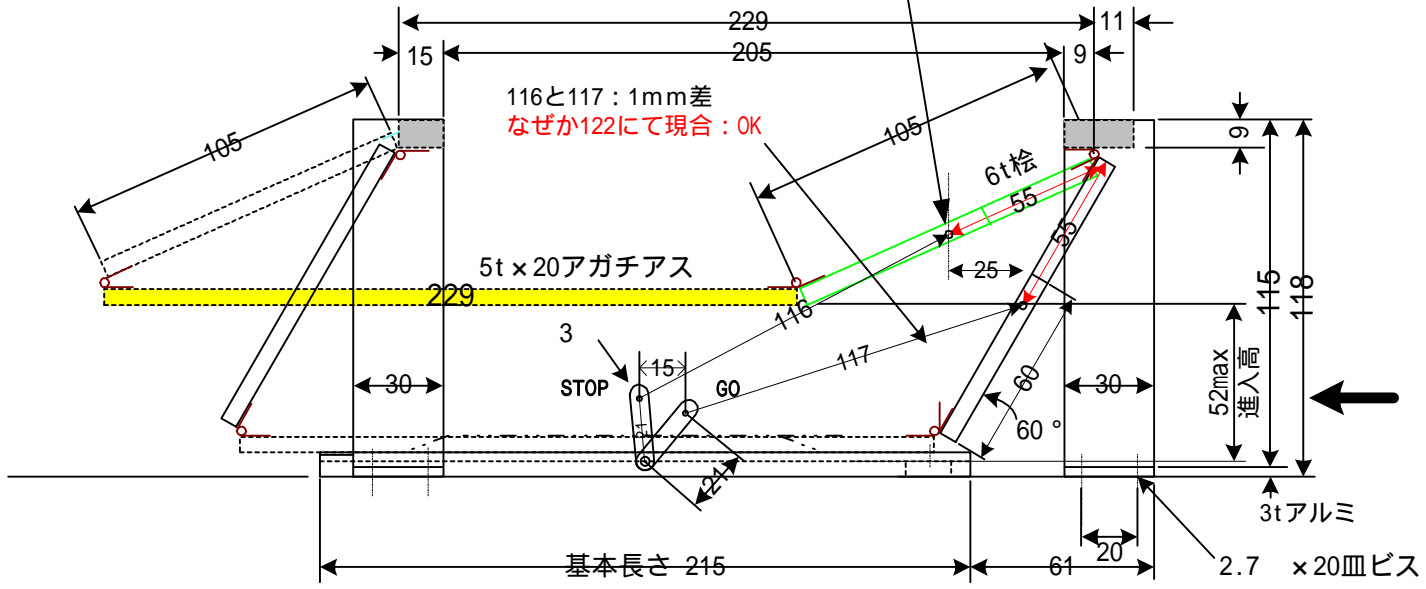

蝶番 SK471 長さ19 4個
真鍮Nメッキ コーナン
3.2 0.5t 2 ビス付
2個入り@298×2 = ¥596

基本長さ 215

ヒンジ部: トラス子ネジ
M3×8 ナット: ロックタイト

